

STIHL

STIHL BT 131

Instrucțiuni de utilizare



Cuprins

Despre acest manual de utilizare	2
Instrucțiuni de siguranță și tehnica de lucru	2
Completarea utilajului	7
Reglarea cablului de accelerație	8
Combustibil	8
Alimentarea cu combustibil	10
Frâna burghiului	11
Montarea burghiului	12
Pornirea / oprirea motorului	12
Instrucțiuni de funcționare	14
Eliberarea unei unelte de găurit care s-a blocat	15
Înlocuirea filtrului de aer	15
Reglarea carburatorului	16
Bujia	17
Funcționarea motorului	18
Lubrifierea mecanismului	18
Depozitarea utilajului	19
Instrucțiuni de întreținere și îngrijire	20
Minimizarea uzurii și evitarea pagubelor	22
Componente principale	23
Date tehnice	24
Instrucțiuni pentru reparații	25
Colectarea deșeurilor	25
Declarație de conformitate EU	26

Stimată cumpărătoare, stimate cumpărător,

vă mulțumim că ați ales un produs de calitate al firmei STIHL.

Acest produs a fost obținut prin metode moderne de prelucrare, la care s-au adăugat măsuri sporite de asigurare a calității. Am depus toate eforturile pentru a ne asigura că acest aparat va corespunde cerințelor dumneavoastră și că îl puteți utiliza fără probleme.

Pentru informații cu privire la aparatul dumneavoastră, vă rugăm să vă adresați dealerului dvs. sau direct, societății noastre de distribuție.

Al dvs.



Dr. Nikolas Stihl

STIHL

Acest manual de utilizare este protejat prin legea dreptului de autor. Ne rezervăm toate drepturile, în special dreptul de a multiplica, traduce și prelucra prin sisteme electronice.

Despre acest manual de utilizare

Simboluri

Simbolurile amplasate pe utilaj sunt explicate în acest manual de utilizare.

În funcție de utilaj și de echipament, pe aparat pot fi amplasate următoarele simboluri.



Rezervor de combustibil; amestec de combustibil din benzină și ulei de motor

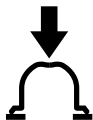

Aționați pompa manuală de combustibil



Frâna burghiului

Simbolizarea paragrafelor



AVERTISMENT

Avertisment cu privire la pericolul de accident și rănire, precum și pericolul unor pagube materiale semnificative.



INDICAȚIE

Avertisment cu privire la avariarea utilajului sau componentelor individuale.

Dezvoltare tehnică

STIHL se preocupă în mod constant de îmbunătățirea tuturor mașinilor și utilajelor; prin urmare ne rezervăm dreptul de a efectua modificări în programul de livrare în ceea ce privește forma, tehnologia și echiparea.

Prin urmare nu pot fi ridicate pretenții cu privire la informațiile și figurile din acest manual de utilizare.

Instrucțiuni de siguranță și tehnica de lucru



La utilizarea acestui motoutilaj sunt necesare măsuri speciale de siguranță, deoarece unealta de găurit lucrează cu un moment mare de rotație și parțial cu o viteză mare de turație iar capetele uneltei de găurit au muchiile ascuțite.



Manualul de utilizare se va citi în întregime cu atenție înainte de punerea în funcțiune și se va păstra în siguranță pentru a fi utilizat ulterior. Nerespectarea instrucțiunilor de utilizare prezintă pericol letal.

Se vor respecta normele de siguranță specifice țării respective, de ex. cele emise de asociațiile profesionale, casele de asigurări sociale, autoritățile însărcinate cu protecția muncii și altele.

În cazul în care se lucrează cu motoutilajul pentru prima dată: Se solicită vânzătorului sau persoanelor de specialitate explicații referitoare la funcționarea în siguranță – sau se participă la un curs de instruire.

Minorilor nu le este permisă folosirea motoutilajului – cu excepția tinerilor peste 16 ani care se instruiesc sub supraveghere.

Copiii, animalele și persoanele privitoare trebuie să păstreze distanța.

În cazul neutilizării, utilajul se va depozita în așa fel încât să nu pună în pericol nici o persoană. Motoutilajul se va asigura împotriva accesului neautorizat.

Utilizatorul este responsabil pentru accidentele sau pericolele apărute față de alte persoane sau de lucrurile aparținând acestora.

Motoutilajul va fi înmânat sau împrumutat numai acelor persoane, care au cunoștințe despre modelul respectiv și utilizarea lui – întodeauna se va înmâna și manualul de utilizare.

Întrebuințarea motoutilajelor cu emisie prin ultrasunete poate fi limitată temporar atât prin hotărâri naționale, cât și locale.

Persoanele care întrebuințează utilajul trebuie să fie odihnite, sănătoase și în buna formă fizică.

În cazul când vi s-a recomandat evitarea solicitării din motive de sănătate, adresați-vă unui medic pentru a afla dacă este posibil să se utilizeze motoutilajul.

Numai pentru purtătorii de by-pass: Sistemul de aprindere al acestui utilaj produce un câmp slab electromagnetic. Nu putem exclude complet influența asupra tipurilor individuale de stimuloare cardiace. Pentru a evita riscurile din punct de vedere al sănătății, STIHL vă recomandă să vă adresați medicului personal și producătorului de stimulator cardiac.

După administrarea de alcool, medicamente care influențează capacitatea de reacție sau droguri este interzisă utilizarea motoutilajului.

Motoutilajul – independent de unelte de găurire aferente – se va utiliza numai pentru executarea găurilor în pământ, în lemn sau în gheață. Axa burghiului se alege în așa fel încât pârghia frânei capului de forat să se poată rezema oricând de coapsa utilizatorului în timpul forării.

Motoutilajul nu se va utiliza în alte scopuri.

Înainte de a începe lucrarea de forare asigurați-vă că în locul respectiv nu se găsesc conducte (de ex. pentru gaz, apă, curent):

- informați-vă la autoritățile locale de distribuție
- în caz de îndoială, verificați existența conductelor cu ajutorul detectoarelor sau prin săpături de probă

Se vor utiliza numai uneltele de găurit sau accesoriile aprobate de STIHL și destinate acestui motoutilaj sau piese similare din punct de vedere tehnic. Pentru orice nelămurire adresați-vă unui serviciu de asistență tehnică. Se vor utiliza numai scule și accesorii de calitate. În caz contrar apare pericolul accidentării sau avarierii motoutilajului.

STIHL vă recomandă utilizarea sculelor și a accesoriilor originale STIHL. Datorită caracteristicilor lor, acestea sunt optime pentru produs și corespund cerințelor utilizatorului.

Asupra utilajului nu se va executa nici o modificare – în caz contrar ar putea fi periclitată siguranța. STIHL își declină răspunderea pentru leziuni asupra persoanelor și daunele provocate bunurilor, cauzate de folosirea utilajelor atașabile neaprobate de STIHL.

Pentru curățarea utilajului nu întrebuințați curățător de mare presiune. Jetul puternic de apă poate avaria componentele utilajului.

Îmbrăcămintea și echipamentul

Îmbrăcămintea și echipamentul se vor purta în conformitate cu prevederile.



Îmbrăcămintea trebuie să fie adaptată scopului și să fie confortabilă. Costumul nu trebuie să fie lejer – costum combinat, fără manta de lucru.

Nu se poartă îmbrăcămintă care se poate agăța de lemn, mărarciș sau de piesele utilajului aflate în mișcare. Nici șaluri, cravată și bijuterii.



Părul lung se va strânge și asigura astfel încât să fie peste umeri.



Purtați încălțăminte rezistentă cu talpă aderentă, anti-alunecare.



AVERTISMENT



Pentru reducerea riscului de leziuni la ochi, purtați ochelari de protecție cu aplicare strânsă conform standardului EN 166. Aveți grijă la corecta așezare a ochelarilor de protecție.

Purtați o protecție "personală" la sunete – de ex. antifoane pentru protecția auzului.

Casca de protecție se poartă din cauza pericolului obiectelor căzătoare.



Purtați mănuși de protecție confecționate din material rezistent (spre exemplu din piele).

STIHL oferă un program cuprinzător în privința echipamentului personal de protecție.

Transportul motoutilajului

Întotdeauna se oprește motorul.

Pentru efectuarea transportului pe distanțe mari, demontați unealta de găurit și prindeți utilajul de cadrul mânerului – țineți la distanță de corp piesele fierbinți ale mașinii (de ex. mecanismul de antrenare) – **pericol de ardere!**

În vehicule: motoutilajul se asigură contra răsturnării, stricării și revărsării combustibilului.

Alimentarea cu combustibil



Benzina este extrem de inflamabilă – mențineți distanța față de flacără – nu răsturnați combustibilul – nu fumați.

Înainte de alimentarea cu combustibil **Oprii motorul.**

Nu alimentați atâta timp cât motorul este încă fierbinte – combustibilul se poate revărsa – **pericol de incendiu!**

Capacul rezervorului se deschide cu precauție pentru ca suprapresiunea să scadă încet și să nu se stropească cu combustibil.

Alimentarea se va executa numai în spații bine aerisite. Dacă s-a revărsat combustibil, curățați imediat motoutilajul – combustibilul nu trebuie să atingă îmbrăcămintea, altfel aceasta se va schimba imediat.



După alimentare, capacul rezervorului se înșurubează cât mai strâns posibil.

Astfel se va reduce riscul defacerii capacului rezervorului din cauza vibrației motorului și a scurgerii combustibilului.





Atenție la neetanșeități! Dacă se varsă combustibil, nu porniți motorul – **pericol de moarte din cauza arsurilor!**

Înainte de porniri

Se verifică starea sigură de funcționare a utilajului, conform instrucțiunilor – atenție la capitolul corespunzător din manualul de utilizare:

- Verificați sistemul de combustibil în privința etanșeității, în special piesele vizibile cum sunt, spre exemplu, capacul rezervorului, racordurile de conductă, pompa de combustibil (numai la motoutilaje cu

pompă de combustibil). În cazul unor neetanșări sau avarieri, nu porniți motorul – **pericol de incendiu!** Înaintea punerii în funcțiune, utilajul va fi supus reviziei de către un serviciu de asistență tehnică

- tasta de oprire trebuie să permită apăsarea ușoară
- frâna forezei funcțională
- Pârghia clapetei de șoc, blocatorul pârghiei de accelerație și pârghia de accelerație trebuie să fie ușor accesibile – pârghia de accelerație trebuie să se retragă automat în poziția de mers în gol. La apăsarea simultană a blocatorului pârghiei de accelerație și pârghiei de accelerație, pârghia clapetei de șoc trebuie să se retragă din pozițiile  și  în poziția de funcționare I
- Se verifică locașul fix al fișei cablului de aprindere – în cazul când fișa nu este bine fixată pot lua naștere scânteii care aprind amestecul combustibil-aer – **pericol de incendiu!**
- nu se execută nici o modificare la dispozitivele de comandă și siguranță
- mânerul se mențin curate și uscate, se îndepărtează uleiul și murdăria – important pentru dirijarea mai sigură a motoutilajului

Motoutilajul se utilizează numai când se găsește în stare sigură de funcționare – **pericol de accident!**

Pornirea motorului

Se execută la o distanță de minimum 3 metri de locul alimentării – nu în spații închise.

Numai pe suprafață plană, adoptați o poziție stabilă și sigură.

Activați frâna burghiului înainte de pornire. În caz contrar, unealta de găurit se poate roti, iar utilizatorul poate să piardă controlul asupra utilajului de găurit.

Motoutilajul va fi operat numai de către o singură persoană – în zona de lucru nu trebuie să se găsească alte persoane – nici la pornire.

Evitați contactul cu burghiul – **pericol de rănire!**

Motorul nu se demarează "manual" – pornirea se va face conform descrierii din manualul de utilizare.

Verificarea mersului în gol al motorului: la mers în gol, odată cu eliberarea pârghiei de accelerație, burghiul trebuie să se oprească.

Materialele ușor inflamabile (de ex. șpan de lemn, coajă de copac, iarbă uscată, combustibil) se vor ține la distanță de gazele de ardere fierbinți și de toba fierbinte de eșapament – **pericol de incendiu!**

Tinerea și manevrarea utilajului

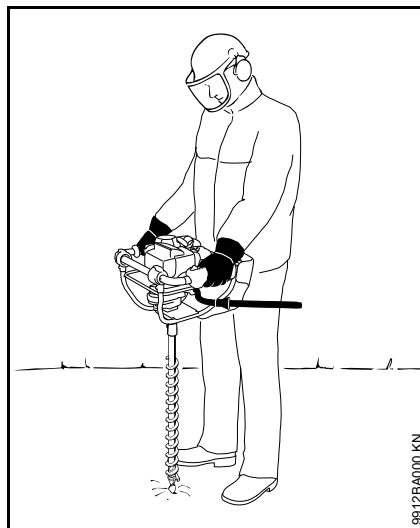

Motoutilajul se ține întotdeauna ferm cu ambele mâini de mâner.

Asigurați întotdeauna o poziție sigură și stabilă – frâna burghiului sprijinită de coapsa stângă.

Apucați ferm mânerul cu degetul mare, ținând mâna stângă pe mânerul de operare.

În timpul lucrului

Asigurați întotdeauna o poziție sigură și stabilă.

În cazul unui pericol iminent, respectiv în caz de urgență, opriți imediat motorul – apăsați tasta de oprire.

În zona de lucru nu permiteți prezența altor persoane. Păstrați o distanță suficient de mare față de celelalte persoane – **pericol de accident!**

Atenție la mersul în gol ireproșabil al motorului, pentru ca, la eliberarea pârghiei de accelerație, unealta de găurit să nu se mai rotească.

Verificați, respectiv corectați reglajul la mers în gol la intervale periodice. Dacă totuși unealta de găurit se rotește la mers în gol apăsați la serviciul de asistență tehnică. STIHL vă recomandă serviciul de asistență tehnică STIHL.

Atenție la polei, umezeală, zăpadă, gheață, remorci, teren neuniform etc. – **pericol de alunecare!**

Atenție la obstacole – cioturi de copaci, rădăcini – **pericol de împiedicare!**

Este necesară o atenție mărită și precauție la purtarea căștii de protecție auditivă – deoarece percepția pericolului prin zgomote (țipete, tonuri de semnalizare etc.) este limitată.

Pauzele de lucru trebuie luate la momentele corespunzătoare pentru a evita oboseala și epuizarea – **pericol de accident!**

Lucrați calm și precaut – numai în condiții de bună vizibilitate și cu lumină suficientă. Lucrați cu atenție astfel încât să nu-i puneți pe ceilalți în pericol.



Motoutilajul produce gaze otrăvitoare de îndată ce motorul este în stare de funcționare. Aceste gaze sunt inodore și invizibile și conțin hidrocarburi neare și benzol. Nu lucrați niciodată cu motoutilajul în spații închise sau slab aerisite – chiar și în cazul mașinilor cu catalizator.

La lucrări în canale, tranșee sau în spații strâmte, schimbul de aer trebuie să se facă în condiții optime. **Pericol mortal prin intoxicare!**

Opriti de îndată lucrul dacă prezentați stări de greață, dureri de cap, tulburări de vedere (de ex. câmpul vizual se micșorează), tulburări de auz, amețeală, scăderea capacității de concentrare – aceste simptome pot fi provocate printre altele de concentrații prea mari de gaze de ardere – **Pericol de accident!**

Nu solicitați motoutilajul astfel încât să producă zgomot și gaze de ardere – nu lăsați motorul să funcționeze inutil, accelerați numai în timpul lucrului.

Nu fumați în timpul utilizării sau în apropierea motoutilajului – **pericol de incendiu!** Din sistemul de combustibil pot să apară vapori de benzină inflamabili.

Praful, aburii și fumul care iau naștere în timpul lucrului pot reprezenta un pericol pentru sănătate. În cazul emisiei puternice de praf sau fum purtați protecție respiratorie.

În cazul în care motoutilajul a fost supus unei solicitări necorespunzătoare (de ex. prin lovire sau prăbușire), înainte

de a fi folosit în continuare, neapărat se va verifica starea sigură de funcționare – vezi și capitolul "Înainte pornirii".

Verificați în special etanșeitatea sistemului de combustibil și funcționarea dispozitivelor de siguranță. Nu utilizați în nici un caz în continuare motoutilajele care nu mai sunt sigure în funcționare. În caz de nesiguranță se va solicita serviciul de asistență tehnică.

Nu lucrați în poziția de pornire – turația motorului nu este reglabilă în această poziție a pârghiei de accelerație.

Unealta de găurit și axul de găurit se ating doar când motorul este oprit iar unealta de găurit este în stare de repaus – **pericol de rănire!**



Se va evita contactul cu conductele strabătute de curent – **pericol de curentare!**

Țineți fem motoutilajul pentru a putea prelua eventualele șocuri bruște – efectuați găurire cu presiune scăzută de avans.



Lucați cu deosebită precauție pe sol pietros sau cu vegetație densă.

Găurile efectuate se vor acoperi și asigura.

La înlocuirea uneltei de găurit, motorul se oprește și se activează frâna burghiului – **pericol de rănire!**

Nu atingeți piesele fierbinți ale utilajului, în special toba de eșapament – **pericol de ardere.**

Înainte de a părăsi utilajul – opriți motorul.

Verificați uneltele de găurit regulat și la intervale scurte, iar dacă observați modificări verificați-le imediat, pentru a nu fi deteriorate! Înlocuiți imediat uneltele de găurit și cuțitele deteriorate sau tocite.

Vibrații

O perioadă mai îndelungată de utilizare a motoutilajului poate duce la afecțiuni ale circulației periferice a mâinilor induse de vibrații ("boala degetelor albe").

Nu se poate stabili o durată general valabilă de utilizare deoarece aceasta depinde de mai mulți factori de influență.

Durata de utilizare este prelungită prin:

- Protecția mâinilor (mănuși călduroase)
- Pauze

Durata de utilizare este scurtată prin:

- tendință specială spre afecțiuni circulatorii (caracteristici: adeseori degete reci, tremurături)
- temperaturi exterioare scăzute
- intensitatea forței cu care se prinde utilajul (o forță prea mare împiedică circulația periferică)

În cazul unei utilizări periodice, de lungă durată a motoutilajului și la apariția repetată a semnelor caracteristice (de ex. tremurături ale degetelor) se recomandă un consult medical.

Întreținere și reparații

Executați întreținerea motoutilajului la intervale periodice. Se vor efectua numai lucrările de întreținere și reparații descrise în manualul de utilizare. Toate celelalte lucrări vor fi executate de către serviciul de asistență tehnică.

Pentru executarea lucrărilor de întreținere și reparații, STIHL vă recomandă să vă adresați serviciului de asistență tehnică STIHL. Serviciile de asistență tehnică STIHL sunt instruite la intervale periodice de timp și vă pot pune la dispoziție documentația tehnică necesară.

Utilizați numai piese de schimb de înaltă calitate. În caz contrar apare pericolul accidentării sau avarierii motoutilajului. Pentru orice nelămurire adresați-vă unui serviciu de asistență tehnică.

STIHL vă recomandă utilizarea pieselor de schimb originale STIHL. Datorită caracteristicilor lor acestea sunt optime pentru produs și corespund cerințelor utilizatorului.

Pentru lucrări de reparație, întreținere și curățare, întotdeauna **opriți motorul și scoateți fișa bujiei – pericol de rănire** prin pornirea accidentală a motorului! – Excepție: reglarea carburatorului și regimului de mers în gol.

Nu puneți motorul în funcțiune cu demarorul când fișa bujiei este scoasă sau când bujia este deșurubată – **pericol de incendiu** din cauza scânteilor din exteriorul cilindrului!

Nu executați lucrări de întreținere asupra motoutilajului și nici nu-l depozitați în apropiere de flacără deschisă – din cauza carburantului **pericol de incendiu!**

Verificați la intervale periodice etanșeitatea capacului de rezervor.

Utilizați numai bujii noi, aprobate de STIHL – vezi "Date Tehnice".

Verificați cablul de aprindere (izolație ireproșabilă, conexiune stabilă).

Verificați starea ireproșabilă a tobei de eșapament.

Nu lucrați cu toba de eșapament defectă sau fără toba de eșapament – **pericol de incendiu! – Perturbarea auzului!**

Nu atingeți toba de eșapament fierbinte – **pericol de ardere!**

Starea elementelor antivibrații influențează comportamentul la vibrații – controlați elementele antivibrații la intervale periodice.

Completarea utilajului

Atașarea pârgheii de activare a frânei burghiului

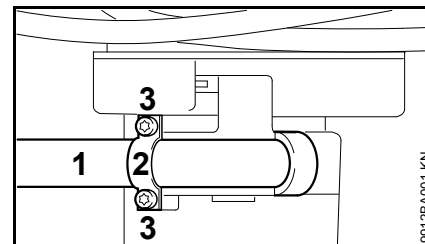

- introduceți pârghia de activare (1) în piesa de prindere
- poziționați suportul (2) pe pârghia de activare
- introduceți și strângeți complet șurubul (3)

Montarea pernei de reazem

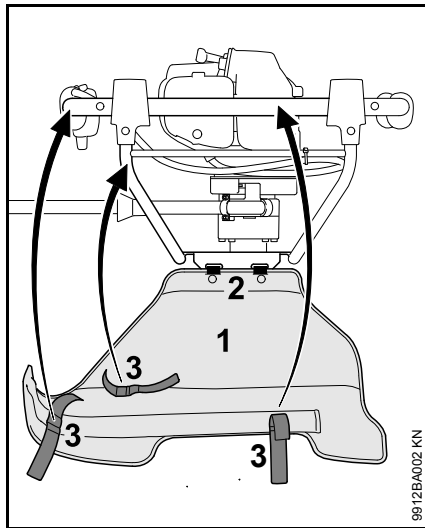

- introduceți perna de reazem (1) cu eclisele (2) în găurile longitudinale din mânerul cadru
- Rabateți în sus perna de reazem

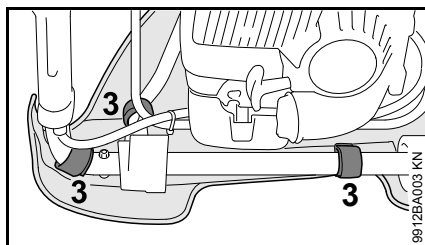

- Fixați perna de reazem cu benzi adezive (3) pe mânerul cadru – nu prindeți cablul de accelerație cu ocazia acestei operațiuni

Reglarea cablului de accelerație

După montarea utilajului sau după o perioadă mai îndelungată de funcționare poate fi necesară o corecție a reglajului cablului de accelerație.

Cablul de accelerație se reglează numai dacă utilajul este montat complet.

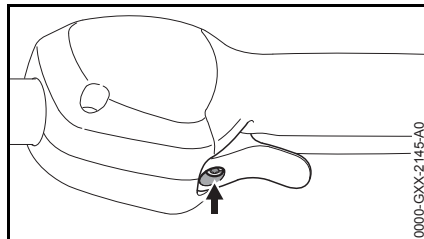

- Aduceți pârghia de accelerație în poziție de accelerație completă
- Rotiți urubul (săgeata) din pârghia de accelerație în sensul mersului acelor de ceasornic, până când simțiți prima rezistență. Apoi rotiți încă o dată cu o jumătate de rotație în același sens

Combustibil

Motorul va funcționa cu un amestec de carburant format din benzină și ulei de motor.

! AVERTISMENT

Evitați contactul direct al pielii cu combustibilul și inhalarea vaporilor de combustibil.

MotoMix STIHL

STIHL vă recomandă utilizarea MotoMix STIHL. Acest carburant mixt nu conține benzol, plumb, se caracterizează printr-o cifră octanică ridicată și oferă întotdeauna raportul de amestec corect.

MotoMix STIHL este un amestec destinat duratei maxime de viață a motorului și conține ulei STIHL de motor în doi timpi HP Ultra.

MotoMix nu este disponibil pe toate piețele.

Mixarea combustibilului

! INDICAȚIE

Substanțele combustibile necorespunzătoare sau un raport de amestec care se abate de la norme pot duce la avarii serioase ale grupului motor. Benzina sau uleiul de motor de calitate inferioară pot avaria motorul, garniturile, conductele și rezervorul de combustibil.

Benzina

Întrebuințați numai **benzină** de calitate cu o cifră octanică de minimum 90 ROZ – cu sau fără plumb.

Benzina cu o proporție de alcool mai mare de 10% poate cauza la avarieri în funcționare la motoarele cu carburatoare reglabile manual și, prin urmare, nu se va utiliza la aceste motoare.

Motoarele cu M-Tronic furnizează putere completă cu o benzină cu până la 25% proporția de alcool (E25).

Ulei de motor

Dacă se amestecă chiar combustibilul, atunci se poate folosi numai un ulei STIHL de motor în doi timpi sau un alt ulei de motor pentru înaltă performanță din clasele JASO FB, JASO FC, JASO FD, ISO-L-EGB, ISO-L-EGC sau ISO-L-EGD.

STIHL recomandă utilizarea unui ulei STIHL de motor în doi timpi HP Ultra sau a unui ulei de motor pentru înaltă performanță pentru a putea asigura valorile-limită privind emisiile pentru întreaga durată de utilizare a mașinii.

Raport de amestec

la ulei STIHL de motor în doi timpi 1:50;
1:50 = 1 parte ulei + 50 părți benzină

Exemple

Cantitatea de benzină	Ulei pentru motor în doi timpi STIHL 1:50	
litru	litru	(ml)
1	0,02	(20)
5	0,10	(100)
10	0,20	(200)

Cantitatea de benzină	Ulei pentru motor în doi timpi STIHL 1:50	
litru	litru	(ml)
15	0,30	(300)
20	0,40	(400)
25	0,50	(500)

- Într-o canistră specială de combustibil mai întâi se introduce uleiul de motor, apoi se adaugă benzina și se amestecă temeinic

Depozitarea amestecului de combustibil

Depozitați numai în recipiente permise pentru păstrarea combustibilului, la loc sigur, uscat și răcoros, protejat de razele de lumină și de soare.

Amestecul de combustibil se alterează – mixați numai necesarul pentru câteva săptămâni. Nu depozitați amestecul de combustibil mai mult de 30 zile. Dacă este expus la lumină, soare, temperaturi scăzute sau ridicate amestecul de combustibil poate deveni mai rapid inutilizabil.

STIHL MotoMix poate fi însă depozitat fără probleme până la cel mult 2 ani.

- Înaintea alimentării scuturați bine canistra cu amestecul de combustibil.



AVERTISMENT

În canistră se poate crea presiune – deschideți cu atenție.

- Rezervorul de combustibil și canistra se vor curăța la intervale periodice

Deversați restul de combustibil și lichidul folosit la curățare conform normelor și condițiilor ecologice!

Alimentarea cu combustibil



Pregătirea utilajului

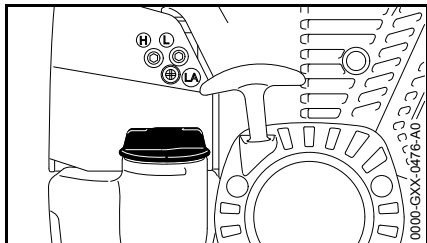

- Curățați capacul rezervorului și zona adiacentă înaintea alimentării, pentru ca în rezervor să nu pătrundă murdărie.
- Poziționați utilajul în așa fel încât capacul rezervorului să fie îndreptat în sus.

Deschideți capacul rezervorului

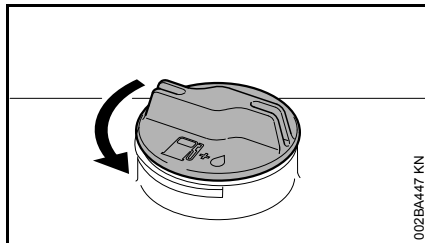

- rotiți capacul în sens contrar sensului orar până când poate fi scos de la orificiul rezervorului
- scoateți capacul rezervorului

Alimentarea cu combustibil

La alimentare combustibilul nu trebuie să se reverse iar rezervorul nu se va umple până la refuz.

STIHL vă recomandă sistemul de alimentare STIHL pentru combustibil (accesorii speciale).

- Alimentarea cu combustibil

Închideți capacul rezervorului

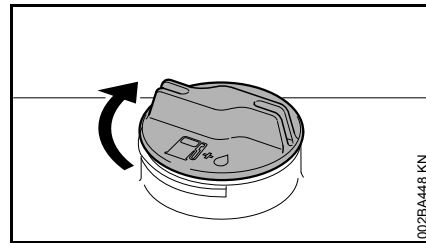

- poziționați capacul
- rotiți capacul până la limită în sens orar și strângeți-l manual cât de mult posibil

Frâna burghiului

Activarea frânei burghiului

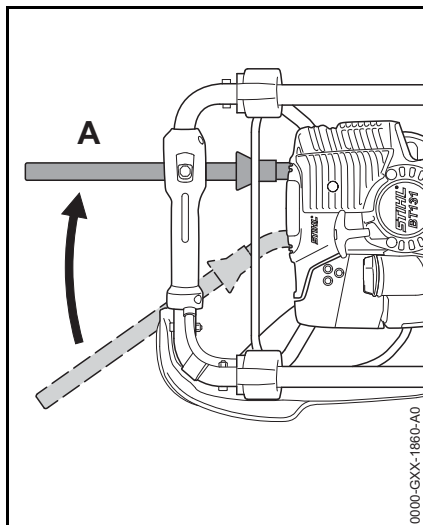

- Aduceți pârghia de activare în poziția **A**
- la pornire
- în regim de mers în gol
- la scoaterea prin rotire a unei unelte de găurit blocate

Dacă unealta de găurit s-a blocat în gaură (de ex. în rădăcini sau pietre), utilajul se mișcă în sens contrar sensului orar – pârghia de activare se apasă de coapsa utilizatorului iar frâna se activează.

Eliberarea frânei burghiului

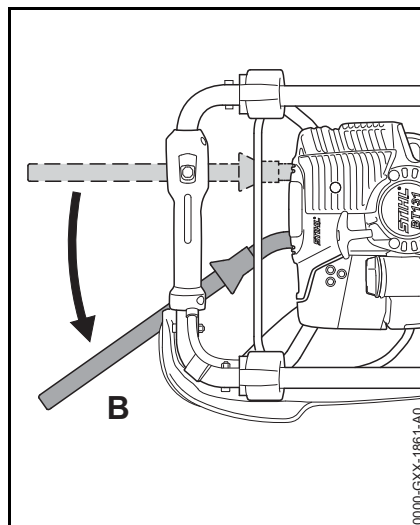

- Aduceți pârghia de activare în poziția **B**

Verificați funcționarea frânei burghiului

Frâna burghiului se supune uzurii naturale. Înainte de începerea lucrului și după eliberarea unei unelte de găurit blocate, trebuie să se verifice în mod regulat dacă acesta își îndeplinește funcția.

De fiecare dată înainte de începerea lucrului și după eliberarea unei unelte de găurit blocate

- La mersul în gol al motorului activați pentru un timp scurt frâna burghiului (max. 3 secunde) și accelerați la maxim – unealta de găurit nu trebuie să se rotească

La avarierea frânei burghiului aceasta se va repara de îndată la serviciul de asistență tehnică – STIHL vă recomandă serviciul de asistență tehnică STIHL.

Montarea burghiului

- opriți motorul și activați frâna burghiului – vezi "Frâna burghiului"
- A?ezarea utilajului de găurit

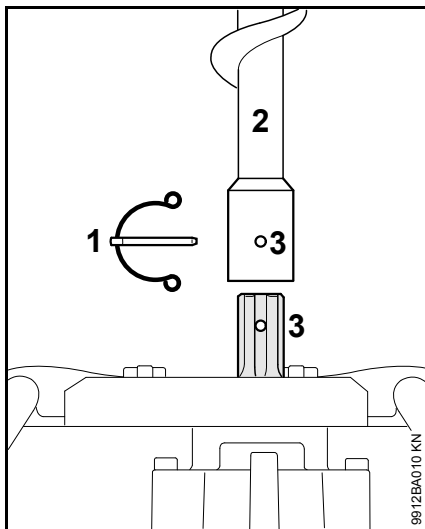

- trageți afară fișa de siguranță (1) din tija burghiului
- Împingeți unealta de găurit (2) pe ax până când alezajele (3) se aliniază
- Împingeți fișa de siguranță în alezaj
- rabatați cadrul arc al fișei de siguranță, astfel încât să cuprindă tija burghiului

Pornirea / oprirea motorului

Activarea frânei burghiului

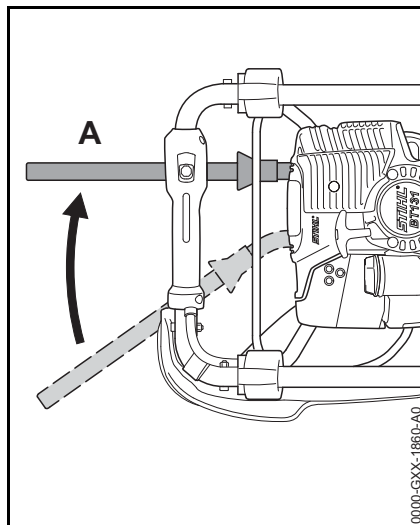

- Aduceți pârghia de activare în poziția A.. Frâna burghiului este cuplată, iar unealta de găurit este blocată.

Elemente de comandă

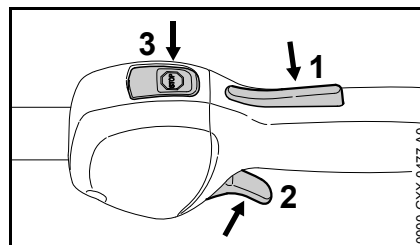

- 1 Blocatorul pârghiei de accelerație

- 2 Pârghia de accelerație
- 3 Tasta de oprire – cu pozițiile **Funcționare** și **Stop**. Pentru oprirea sistemului de aprindere trebuie să se apese pe tasta de oprire (⊖) – vezi "Funcția tastei de oprire și sistemului de aprindere"

Funcționarea tastei de oprire și sistemului de aprindere

Tasta de oprire neacționată se află în poziția **Funcționare**: Aprinderea este cuplată – motorul este gata de start și poate fi pornit. La activarea tastei Stop, sistemul de aprindere se va deconecta. La oprirea motorului sistemul de aprindere se va reactiva automat.

Pornirea motorului

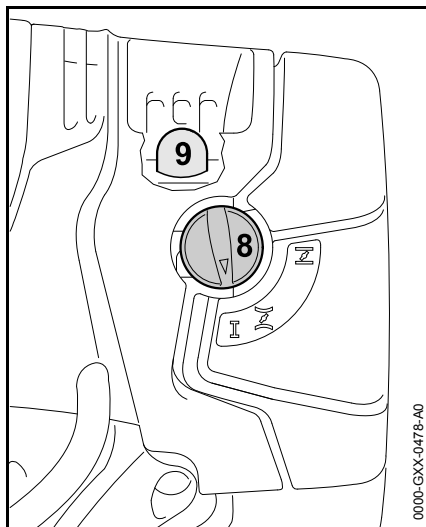

- apăsați pe burduful (9) al pompei de combustibil manuale cel puțin de 5 ori – chiar dacă burduful este plin cu combustibil
- Apăsați pârghia clapetei de șoc (8) și rotiți-o în poziția corespunzătoare, până când ea se blochează.

 la motorul rece

 la motorul cald – chiar dacă motorul deja funcționează, dar încă este rece

Demararea



- Așezați utilajul în condiții de siguranță pe sol
- asigurați-vă de faptul că frâna burghiului este cuplată
- adoptați o poziție sigură
- piciorul drept pe mânerul cadru
- mâna stângă să fie pe mânerul cadru – neatingând nici pârghia de accelerație, nici blocatorul pârghiei de accelerație – degetul mare se va afla sub mânerul cadru
- cu mâna dreaptă apucați mânerul demaror
- trageți încet mânerul demarorului până la prima treaptă sesizabilă, apoi trageți rapid și puternic

INDICAȚIE

Șnurul nu se trage până la capăt – pericol de rupere!

- nu permiteți revenirea de la sine a mânerului demaror – conduceți-l în sens contrar direcției de tragere astfel încât șnurul demaror să se înfășoare corect
- demarați până când motorul funcționează

De îndată ce motorul a pornit

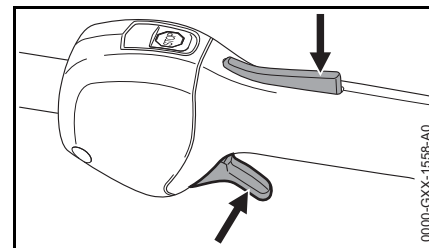

- Apăsați blocatorul pârghiei de accelerație și imediat atingeți scurt pârghia de accelerație – pârghia clapetei de șoc sare în poziția pentru regimul I

INDICAȚIE

Motorul trebuie **imediat** trecut în regim de mers în gol – în caz contrar, când frâna burghiului este blocată, pot lua naștere avarii în zona ambreiajului.

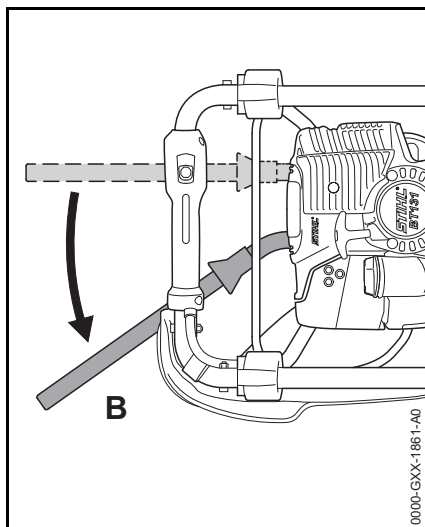

- Așezați utilajul pe vârful uneltei de găurit
- poziționați pârghia de activare pe **B** – frâna burghiului se eliberează – utilajul este gata de utilizare

! AVERTISMENT

Când carburatorul este reglat corect, unealta de găurit nu trebuie să se rotească în regim de mers în gol al motorului!

Utilajul este pregătit pentru funcționare.

Oprii motorul

- acționați tasta de oprire – motorul se oprește – eliberați tasta de oprire – tasta de oprire se retrage înapoi sub acțiunea arcului

Alte indicații pentru pornire

Motorul trece în poziția de pornire la rece **I** sau se oprește la accelerare.

- poziționați pârghia clapetei de șoc pe **I** – demarați în continuare până când motorul funcționează

Motorul nu pornește în poziția de pornire la cald **II**

- poziționați pârghia clapetei de șoc pe **I** – demarați în continuare până când motorul funcționează

Motorul nu demarează

- Verificați dacă toate elementele de comandă sunt corect poziționate
- Verificați dacă există combustibil în rezervor, în caz că este necesar se suplimentează
- Verificați dacă fișa bujiei este bine fixată
- Repetați procedeul de pornire

Motorul este înecat

- Poziționați pârghia clapetei de șoc pe **I** – demarați în continuare până când motorul funcționează

Rezervorul s-a golit complet

- după alimentare apăsați burduful pompei de combustibil de minimum 5 ori – chiar dacă burduful este plin cu combustibil
- Pârghia clapetei de șoc se reglează în funcție de temperatura motorului
- Porniți din nou motorul

Instrucțiuni de funcționare

La prima punere în funcționare

Până la cea de-a treia alimentare a rezervorului, noul utilaj fabricat se utilizează fără a fi solicitat la turații mari, pentru ca în timpul fazei de rodaj să nu apară solicitări suplimentare. În timpul fazei de rodaj piesele aflate în mișcare trebuie să se rodeze unele de altele – la grupul motor există un grad ridicat de rezistență la frecare. Motorul își atinge puterea maximă după o etapă de funcționare de 5 până la 15 alimentări ale rezervorului.

În timpul lucrului

După o funcționare îndelungată la sarcină maximă motorul se lasă scurt timp să mai tureze în gol, până când căldura intensă este condusă de către curentul de aer rece, astfel componentele grupului motor (sistemul de aprindere, carburator) nu sunt solicitate la maximum de un blocaj de căldură.

După lucru

La oprirea pentru scurt timp: Se lasă motorul să se răcească. Utilajul se păstrează având rezervorul de combustibil plin, într-un loc uscat, la distanță de surse de foc, până la următoarea utilizare. La oprirea îndelungată – vezi "Depozitarea utilajului".

Utilizarea tijei prelungitoare (accesoriu special)

Montați tija prelungitoare numai după ce gaura este adusă la lungimea completă a burghiului.

! AVERTISMENT

Poziționarea uneltei de găurit cu tija prelungitoare montată duce la pericol sporit de accident pentru utilizator, deoarece utilajul de găurit se găsește astfel în zona pieptului operatorului și nu mai poate fi controlat în siguranță. Din același motiv, înaintea scoaterii complete a uneltei de găurit din gaură, se va demonta tija prelungitoare.

Eliberarea unei unelte de găurit care s-a blocat

Dacă unealta de găurit se blochează în gaură

- opriți imediat motorul
- acționați tasta de oprire – motorul se oprește – eliberați tasta de oprire – tasta de oprire se retrage înapoi sub acțiunea arcului

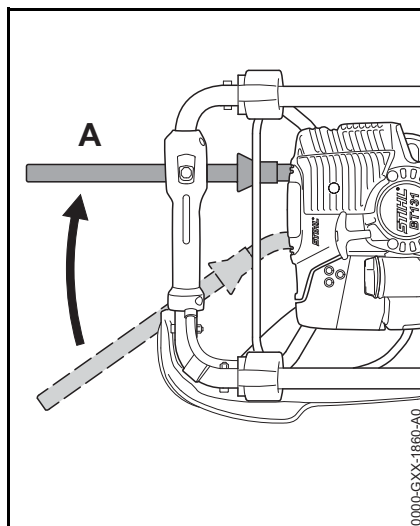

- poziționați pârghia de activare pe **A** – frâna burghiului este activată
- rotiți întregul utilaj de găurit în sens invers mersului acelor de ceasornic, până când unealta de găurit se eliberează din nou
- după eliberarea burghiului fixat, verificați funcționarea frânei burghiului – vezi "Frâna burghiului"

Înlocuirea filtrului de aer

Durata de viață a filtrului este în medie mai mare de un an. Nu demontați capacul filtrului și nu înlocuiți filtrul de aer atâta timp cât nu sesizați o pierdere de randament.

Dacă randamentul motorului scade sensibil

- Demontați perna de rezem la mânerul cadru

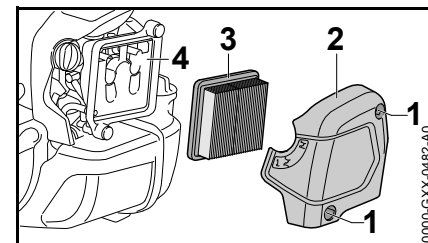

- butonul rotativ al clapetei de șoc se rotește pe **I**
- scoateți șuruburile (1)
- scoateți capacul filtrului (2)
- curățați zona adiacentă filtrului de murdăria grosieră
- Scoateți filtrul (3)
- înlocuiți filtrul murdar sau deteriorat
- Înlocuiți piesele avariate

Montarea filtrului

- Introduceți noul filtru în carcasa de filtru și așezați capacul filtrului
- Înșurubați și strângeți complet șuruburile
- Montați perna de reazem – vezi "Completarea utilajului"

Reglarea carburatorului

Reglajul carburatorului utilajului este executat în așa fel încât în toate stările de funcționare la motor să fie dirijat un amestec optim combustibil-aer.

Reglarea mersului în gol

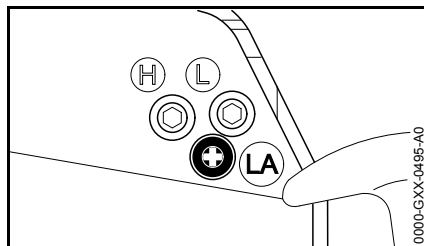

Motorul se oprește în regim de mers în gol

- lăsați motorul cca. 3 min să se încălzească în funcționare
- Rotiți încet șurubul limitator al mersului în gol (LA) în sens orar, până când motorul funcționează uniform – unealta de găurit nu trebuie să fie antrenată în mișcare

Unealta de găurit este antrenat în regim de mers în gol

- Rotiți încet șurubul limitator al mersului în gol (LA) în sens invers mersului acelor de ceasornic, până când unealta de găurit se oprește, apoi rotiți-l în continuare în aceeași direcție cu 1/2 până la 3/4 rotații

AVERTISMENT

Dacă unealta de găurit nu se oprește în regim de mers în gol după un reglaj executat corespunzător, motoutilajul va fi dus la serviciul de asistență tehnică pentru a fi reparat.

Bujia

- În cazul unei puteri insuficiente a motorului, pornirii necorespunzătoare sau disfuncționalităților la mersul în gol în primul rând verificați bujia.
- după cca. 100 ore de funcționare înlocuiți bujia – chiar mai devreme în cazul electrozilor foarte arși – utilizați numai bujii ecranate, aprobate de STIHL – vezi "Date tehnice"

Scoateți bujia

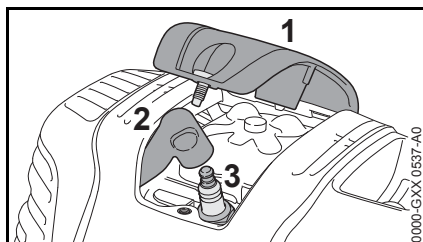

- Deșurubați capacul (1)
- Extrageți fișa bujiei (2)
- Deșurubați bujia (3)

Verificarea bujiei

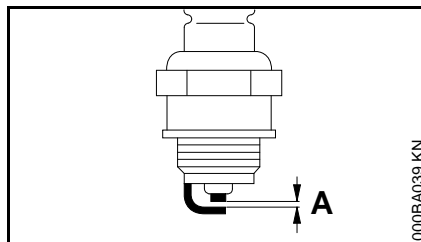

- curățați bujia murdărită
- Verificați distanța dintre electrozi (A) și dacă este necesar, ajustați valoarea pentru distanță – vezi "Date tehnice"
- înlăturați cauzele care au dus la murdărirea bujiei

Cauzele posibile sunt:

- prea mult ulei de motor în carburant
- filtru de aer murdar
- condiții de funcționare nefavorabile

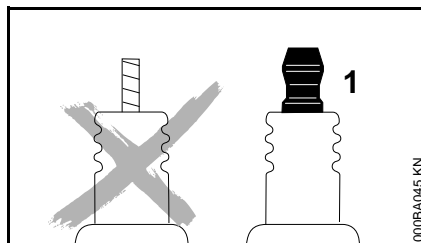

! AVERTISMENT

Piulițele de racordare (1) care nu sunt bine strânse, respectiv sunt lipsă, pot produce scântei. Lucrul în mediu ușor inflamabil sau exploziv comportă riscul

incendiului, respectiv al exploziilor. Se pot produce leziuni corporale sau daune materiale.

- folosiți cu piuliță de racordare bujiile cu rezistor de deparazitare

Montați bujia

- Înșurubați bujia (3)
- Strângeți cu cheia combinată bujia
- Apăsați fișa ferm pe bujia
- Așezați capacul (1) și înșurubați-l

Funcționarea motorului

Dacă funcționarea motorului este nesatisfăcătoare deși filtrul de aer a fost curățat iar reglajul carburatorului și cablului de accelerație a fost corect executat, cauza o poate reprezenta toba de eșapament.

La Serviciul de asistență tehnică se va verifica starea de murdărie (calaminare) a tobei de eșapament!

Pentru executarea lucrărilor de întreținere și reparații, STIHL vă recomandă să vă adresați serviciului de asistență tehnică STIHL.

Lubrifierea mecanismului

După fiecare 50 de ore de funcționare verificați lubrifianțul pentru mecanism și, dacă este necesar, lubrifiați:

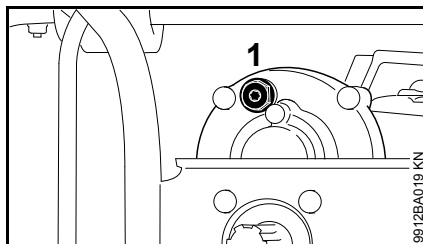

- Deșurubați șurubul de închidere (1)

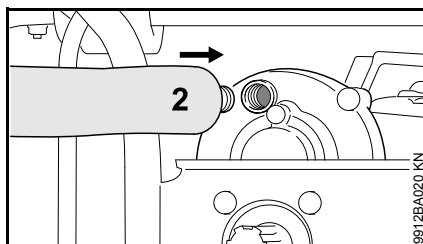

- Dacă pe partea interioară a șurubului de închidere (1) nu se vede lubrifianțul pentru mecanism: introduceți prin înșurubare tubul (2) cu lubrifianțul STIHL pentru mecanism (accesoriu special).
- Din tub (2) presați aprox. 5 - 10 g (1/5 - 2/5 oz.) de lubrifianț de angrenaj în mecanismul de antrenare

INDICAȚIE

Nu umpleți complet mecanismul cu lubrifianț pentru mecanism.

- Scoateți prin deșurubare tubul (2).
- Introduceți la loc și strângeți șurubul de închidere (1).

Depozitarea utilajului

La pauze în funcționare începând cu cca. 3 luni

- demontați unealta de găurit
- goliți și curățați rezervorul de combustibil în locuri cu bună ventilație
- deversați combustibilul conform normelor și conform condițiilor de mediu
- carburatorul se trece pe regim de mers în gol, în caz contrar membranele carburatorului se pot lipi
- Curățați utilajul temeinic
- Depozitați utilajul la loc uscat și sigur. Protejați utilajul împotriva utilizării neautorizate (de ex. de către copii)

Instrucțiuni de întreținere și îngrijire

Indicațiile se referă la condiții normale de funcționare. În cazul unor condiții grele de lucru (căderi masive de praf etc.) și timpi zilnici de lucru mai îndelungați, intervalele date se reduc corespunzător.		Înainte de începerea lucrului	după finalul lucrului resp. zilnic	după fiecare umplere a rezervorului	săptămânal	lunar	anual	la defecțiune	la deteriorare	la nevoie
Utilajul complet	Verificare vizuală (stare, etanșeitate)	X		X						
	curățare		X							
	Piesele avariate se înlocuiesc	X						X		
Frâna burghiului	Verificare funcțională	X		X						
	Întreținere prin serviciul de asistență tehnică ¹⁾									X
Mâner de comandă	Verificare funcțională	X		X						
Filtrul de aer	Verificare vizuală					X		X		
	înlocuire ²⁾								X	X
Pompa de combustibil manuală (dacă există)	verificare	X								
	se repară de către distribuitor ¹⁾								X	
Sorul din rezervorul de combustibil	verificare prin serviciul de asistență tehnică ¹⁾							X		
	înlocuire prin serviciul de asistență tehnică ¹⁾					X			X	X
Rezervor de combustibil	curățare							X		X
Carburator	Verificați mersul în gol, axul de găurit nu trebuie să fie antrenat	X		X						
	Reglarea mersului în gol									X
Bujia	Reglarea distanței dintre electrozi							X		
	se înlocuiește la fiecare 100 de ore de funcționare									
Orificiile de aspirație pentru aerul de răcire	Verificare vizuală		X							
	curățare									X
Nervurile cilindrului	curățare în atelier de specialitate ¹⁾						X			

Indicațiile se referă la condiții normale de funcționare. În cazul unor condiții grele de lucru (căderi masive de praf etc.) și timpi zilnici de lucru mai îndelungați, intervalele date se reduc corespunzător.		înaintea începerii lucrului	după finalul lucrului resp. zilnic	după fiecare umplere a rezervorului	săptămânal	lunar	anual	la defecțiune	la deteriorare	la nevoie
Joc supapă	dacă randamentul este scăzut sau puterea de demarare este prea mare, verificați jocul supapei și, eventual, solicitați reglarea lui la serviciul de asistență tehnică ¹⁾									X
Camera de ardere	curățare la fiecare 150 ore de funcționare de serviciul de asistență tehnică ¹⁾									X
Grilajul de protecție contra scânteilor din toba de eșapament disponibil în funcție de țară	verificare		X					X		
	Curățare, respectiv înlocuire								X	X
Șuruburi și piulițe accesibile (cu excepția șuruburilor de reglaj)	se strâng									X
Elemente antivibrații	verificare	X						X		X
	înlocuire prin serviciul de asistență tehnică ¹⁾								X	
Lubrifierea mecanismului	verificare				X					
	Completare									X
Ax de găurit	curățare		X							
Unealtă de găurit	verificare	X								
	înlocuire								X	X
Cușitele uneltei de găurit	verificare	X								
	rotire sau înlocuire								X	X
Etichetă de siguranță	înlocuire								X	

1) STIHL vă recomandă serviciul de asistență tehnică STIHL

2) numai dacă randamentul motorului scade sensibil

Minimizarea uzurii și evitarea pagubelor

Respectarea datelor acestui manual de utilizare duce la evitarea uzurii considerabile și avarierii aparatului.

Exploatarea, întreținerea și depozitarea utilajului trebuie să se facă așa cum este descris în acest manual.

Utilizatorul este responsabil pentru toate pagubele apărute ca urmare a nerespectării instrucțiunilor de siguranță, utilizare și întreținere. Acest lucru este valabil în special pentru:

- modificări ale produsului care nu sunt aprobate de către STIHL
- utilizarea uneltelor și accesoriilor care nu sunt aprobate, corespunzătoare sau sunt calitativ inferioare
- utilizarea necorespunzătoare a utilajului
- utilizarea utilajului la evenimente sportive sau concursuri
- pagube provocate de continuarea utilizării utilajului cu piese defecte

Lucrări de întreținere

Toate lucrările prezentate în capitolul „Instrucțiuni de întreținere și îngrijire“ trebuie executate la intervale periodice. Atunci când aceste lucrări nu pot fi executate de către utilizator, se va solicita un serviciu de asistență tehnică.

Pentru executarea lucrărilor de întreținere și reparații, STIHL vă recomandă să vă adresați serviciului de asistență tehnică STIHL. Serviciile de

asistență tehnică STIHL sunt instruite la intervale periodice de timp și au la dispoziție documentația tehnică necesară.

În cazul omiterii acestor lucrări sau executării necorespunzătoare, pot apărea pagube pentru care este răspunzător utilizatorul. Printre acestea se numără:

- avarii ale grupului motor ca urmare a întreținerii neexecutate la timp sau întreținerii necorespunzătoare (de ex. la filtrul de aer și combustibil), reglajului incorrect al carburatorului sau curățării insuficiente a conductei de aer rece (fante de aspirație, nervurile cilindrului)
- coroziune și alte avarieri ca urmare a depozitării necorespunzătoare
- pagube ale utilajului ca urmare a utilizării unei piese de schimb calitativ inferioare

Piese supuse uzurii

Unele componente ale motoutilajului sunt supuse unei uzuri normale, chiar dacă utilizarea lor s-a făcut în conformitate cu instrucțiunile iar în funcție de tipul și durata utilizării acestea trebuie înlocuite la timp. Printre acestea se numără:

- Frâna burghiului
- Ambreiaj
- Unelte de găurit
- filtrul (pentru aer, combustibil)
- Demarorul

- Buja
- Elementele de amortizare ale sistemului antivibrații

Componente principale

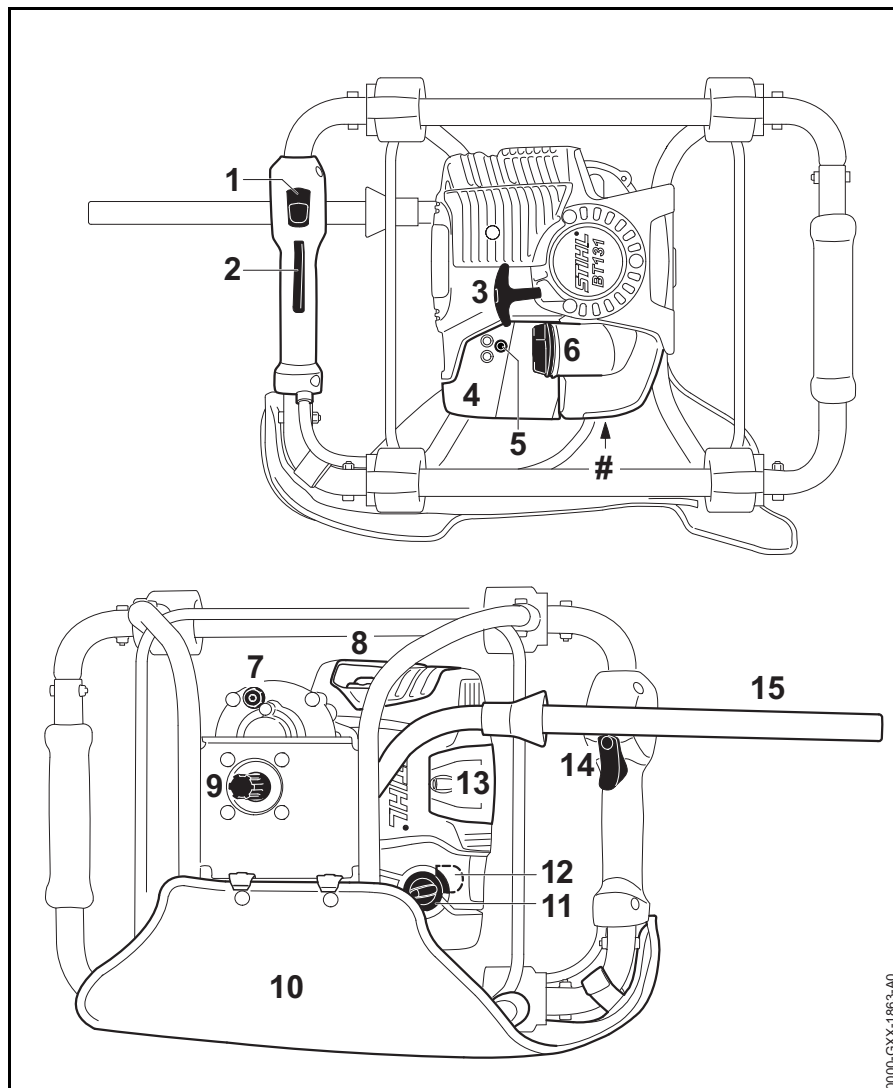

- 1 Tasta de oprire
- 2 Blocatorul pârghiei de accelerație
- 3 Mânerul demaror
- 4 capacul filtrului
- 5 Șurub de reglaj carburator
- 6 Capacul rezervorului
- 7 Șurub de închidere
- 8 Toba de eșapament (cu grilaj de protecție contra scânteilor¹⁾)
- 9 Ax de găurit
- 10 Pernă de reazem
- 11 Pârghia clapetei de șoc
- 12 Pompă manuală de combustibil
- 13 Capac bujie
- 14 Pârghia de accelerație
- 15 Pârghie de activare a frânei burghiului
- # Seria mașinii

1) Grilajul de protecție contra scânteilor este disponibil în funcție de țară

Date tehnice

Grupul motor

Monocilindru STIHL în patru timpi cu amestec de lubrifiant

Cilindree:	36,3 cm ³
Alezajul cilindrului:	43 mm
Cursa pistonului:	25 mm
Putere conform ISO 8893:	1,4 kW (1,9 CP) la 8500 1/min
Turația la mers în gol:	2800 1/min
Turația de reglare:	9500 1/min
Joc supapă	
Ventil de admisie:	0,10 mm
Ventil de evacuare:	0,10 mm

Sistemul de aprindere

Magnetou cu comandă electronică	
Bujie (ecranată):	NGK CMR 6H
Distanța dintre electrozi:	0,5 mm

Sistem de combustibil

Carburator cu membrană, insensibil la poziție, cu pompă integrată de combustibil

Capacitatea rezervorului de combustibil: 710 cm³ (0,71 l)

Mecanismul de găurire

mecanism cu roată frontală în 2 trepte

Raport de transmisie:	47,5:1
Turația max. a axului de găurit:	200 1/min
Momentul max. de rotație a axului de găurit:	81 Nm
Lubrifiere:	Unsoare de mecanism STIHL pentru motocoase

Greutate

nealimentat, fără unealtă de găurit:	10 kg
--------------------------------------	-------

Dimensiuni

Lungime cu cadru portant:	400 mm
Lățime cu cadrul portant:	530 mm
Înălțime fără unealtă de găurit:	365 mm

Valori ale sunetelor și vibrațiilor

Pentru obținerea valorilor sunetelor și vibrațiilor au fost luate în considerare mersul în gol și turația maximă nominală în raport de 1:4

Pentru datele complete ce îndeplinesc standardul Vibrații 2002/44/CE, vezi www.stihl.com/vib

Nivelul presiunii sonore L_{peq} conform ISO 11201

92 dB(A)

Nivelul puterii sonore L_{weq} conform ISO 3744

100 dB(A)

Valoarea vibrațiilor a_{hv,eq} conform ISO 20643

Foreză 90 mm

Mâner stânga:	1,7 m/s ²
Mâner dreapta:	2,0 m/s ²

Pentru nivelul presiunii sonore și nivelul puterii sonore valoarea K- conform RL 2006/42/EG = 2,0 dB(A); pentru nivelul vibrației, valoarea K- conform RL 2006/42/EG = 2,0 m/s².

REACH

REACH reprezintă un normativ CE pentru înregistrarea, evaluarea și aprobarea substanțelor chimice.

Informații cu privire la îndeplinirea normativului REACH (CE) Nr. 1907/2006, vezi www.stihl.com/reach

Valoarea de emisie a gazelor reziduale

Valoarea CO₂ măsurată în procesul de certificare a tipului UE este indicată pe site-ul www.stihl.com/co2, în datele tehnice specifice produsului.

Valoarea CO₂ măsurată a fost determinată pe un motor reprezentativ, conform unui procedeu de verificare normat, și nu reprezintă o garanție expresă sau implicită a puterii unui anumit motor.

Prin utilizarea conform destinației și întreținerea descrise în aceste instrucțiuni de utilizare sunt îndeplinite

cerințele în vigoare privind emisiile de gaze reziduale. În caz de modificări asupra motorului se pierde permisul de funcționare.

Instrucțiuni pentru reparații

Utilizatorii acestui aparat vor executa numai lucrările de întreținere și îngrijire descrise în acest manual de utilizare. Celelalte tipuri de reparații vor fi executate de serviciile de asistență tehnică.

Pentru executarea lucrărilor de întreținere și reparații, STIHL vă recomandă să vă adresați serviciului de asistență tehnică STIHL. Serviciile de asistență tehnică STIHL sunt instruite la intervale periodice de timp și vă pot pune la dispoziție documentația tehnică necesară.

La reparații se vor utiliza numai piesele de schimb aprobate de STIHL și destinate acestui motoutilaj sau piese similare din punct de vedere tehnic. Utilizați numai piese de schimb de înaltă calitate. În caz contrar apare pericolul accidentării sau avarierii motoutilajului.

STIHL vă recomandă utilizarea pieselor de schimb originale STIHL.

Piesele de schimb originale STIHL se recunosc după seria piesei de schimb STIHL, după textul **STIHL** și dacă e cazul, după simbolul piesei de schimb STIHL  (pe piesele mici se poate găsi doar simbolul respectiv).

Colectarea deșeurilor

Se vor respecta reglementările privind depozitarea deșeurilor specifice fiecărei țări.

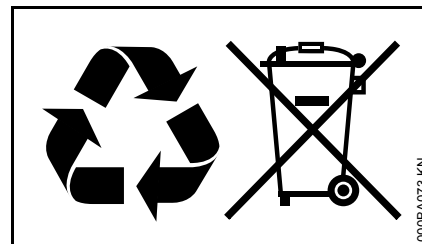

Produsele STIHL nu se aruncă la gunoiul menajer. Produsele STIHL, acumulatorul, accesoriile și ambalajul se vor recicla conform normelor de protecție a mediului.

Serviciile de asistență tehnică STIHL vă stau la dispoziție cu informații actualizate cu privire la reglementările de depozitare a deșeurilor.

Declarație de conformitate EU

ANDREAS STIHL AG & Co. KG

Badstr. 115

D-71336 Waiblingen

Germania

declară cu propria răspundere, că

Model constructiv: Foreză

Marca de fabricație: STIHL

Tip: BT 131

Identificator de serie: 4313

Cilindree: 36,3 cm³

corespunde prevederilor
directivelor armonizate 2011/65/UE,
2006/42/UE și 2014/30/UE și a fost
conceput și fabricat în conformitate cu
versiunile valabile la data fabricației ale
următoarelor norme:

EN ISO 12100, EN 55012,

EN 61000-6-1

Păstrarea documentelor tehnice:

ANDREAS STIHL AG & Co. KG

Aprobarea produsului

Anul de fabricație și seria mașinii sunt
menționate pe utilaj.

Waiblingen, 03.02.2020

ANDREAS STIHL AG & Co. KG

reprezentat de



Dr. Jürgen Hoffmann

Director date privind produsul,
reglementări privind produsul și
autorizarea



0458-529-5521-A

rumänisch



www.stihl.com



0458-529-5521-A